

Manuel de l'utilisateur

Mixte

Onduleurs solaires

DATOU BOSS

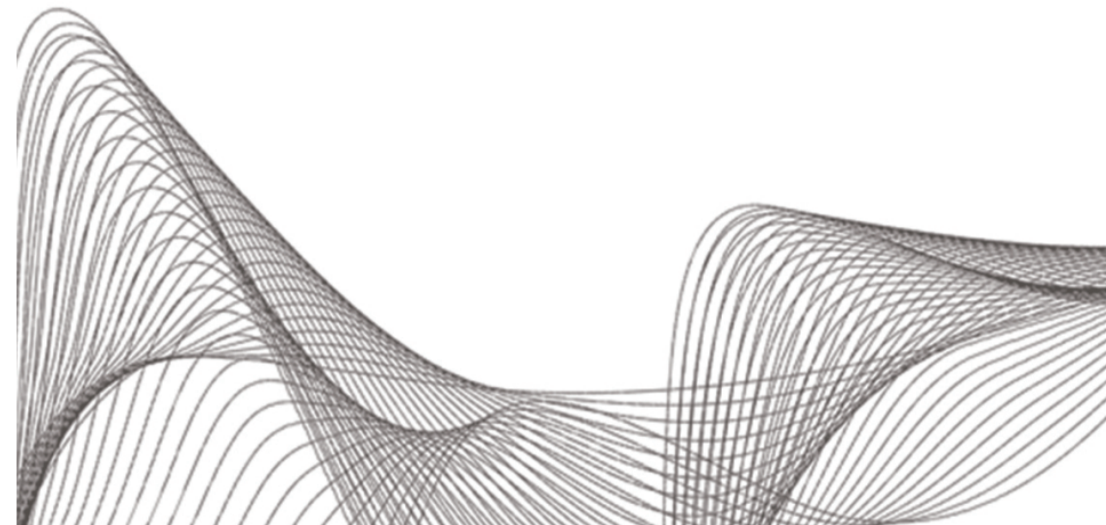

7. Tableaux de données

Modèle	1012EMH	2012EMH	3024EMH	5048EMH	
Entrée	Source d'entrée	L+N+PE			
	Entrée nominale Tension	220/230/240VAC			
	Gamme de tension	90-280VAC±3V (APLMode) 170-280VAC±3V (Mode UPS)			
	Mises à jour fréquentes	50Hz/60Hz (Adaptation automatique)			
Output	Capacité nominale	1000W	1600W	3000W	5000W
	Tension de sortie	220/230/240VAC±5%			
	Sortie de fréquence	50/60Hz±0.1%			
	Forme d'onde	Onde sinusoïdale pure			
	Temps de transmission (réglable)	Ordinateur (mode UPS) 10ms, appareil électrique (aplmode) 20ms			
	Puissance de pointe	2000VA	3200VA	6000VA	10000VA
	Efficacité maximale (mode batterie)	>94%	>94%	>94%	>94%
Batterie	Vote sur la batterie	12Vdc	12Vdc	24Vdc	48Vdc
	Tension de charge constante (réglable)	14.1Vdc	14.1Vdc	28.2Vdc	56.4Vdc
	Charge flottante Tension (réglable)	13.5Vdc	13.5Vdc	27Vdc	54Vdc
Chargeur	Mode de charge photovoltaïque	MPPT	MPPT	MPPT	MPPT
	PV Max Puissance d'entrée	1000W	2000W	3000W	5000W
	Point de puissance maximum Portée du suivi	30~450Vdc	40~500Vdc	40~500Vdc	40~500Vdc
	Une meilleure tension	300~400Vdc	300~400Vdc	300~400Vdc	300~400Vdc
	PV Max Tension d'entrée	400Vdc	500Vdc	500Vdc	500Vdc
	PV Max Commentaires sur Comics	60A	100A	100A	80A
	Max AC Commentaires sur Comics	60A	60A	60A	60A
	Charge maximale Actuellement	80A	100A	100A	100A
Afficher	Affichage à cristaux liquides	Affiche le mode de fonctionnement / charge / entrée / sortie, etc.			
Interface	RS232	Taux Baud 2400			
	Communication Ports	Batterie au lithium carte de communication BMS carte wifi, contact sec			
	Parallèle Interface	Aucune connexion parallèle			
Ambients	Opérationnel Température	-10~50°C			
	Humidité	20% ~ 95% (sans condensation)			
	Protection Température	-15~60°C			
	Remplacement	L'altitude ne dépasse pas 1000 mètres, dratina plus de 1000 mètres. Jusqu'à 4000 mètres. Référence ec62040			
	Le bruit	≤50db			

Catalogue

1	À propos de cette MANUA	1
1.1	Le but	1
1.2	La portée	1
2	Instructions de sécurité	1
3	Installation	2
3.1	Caractéristiques	2
3.2	Architecture de base du système	2
3.3	Aperçu du produit	3
4	Installation	4
4.1	Déballage et inspection	4
4.2	Préparation	4
4.3	Assemblage des unités	5
4.4	Connexion batterie	6
4.5	Connexions d'entrée / sortie	7
4.6	Connexion photovoltaïque	8
4.7	Assemblage final	10
4.8	Connexions de communication	10
5	Actions	10
5.1	On / off	10
5.2	Volet actions et affichage	11
5.3	Affichage à cristaux liquides	20
5.4	Description de l'équilibrage de la batterie	25
5.5	Fantasmes et alarmes Description	27
6	Dépannage	29
7	Paramètres techniques	30

6. Dépannage

Le problème	LCD / LED / BUZZER	Explication / causes possibles	Que faire
Arrêt de l'unité Automatique Pendant le processus Démarrage.	LCD / LED et buzzer Rester actif 3 Secondes, puis La fin.	La tension de la batterie est Courant d'outil (< 1.91v / batterie)	1. Chargez la batterie. 2. Remplacez la batterie.
Toute réaction Après l'alimentation.	Aucune indication	1. La tension de la batterie est trop basse. (< 1,4 V / batterie) 2. Déclenchement du fusible interne	1. Centre de contact Réparation remplacement Fusibles. 2. Chargez la batterie. 3. Remplacez la batterie. Vérifiez l'interrupteur de climatisation Activation, câblage AC Connexion Wel.
Le réseau existe, mais Cette unité est en Mode batterie.	La tensione di ingresso viene visualizzata come 0 sul LCD e LED verde lampeggia.	La protection d'entrée est Prends ça.	
	LED verte clignotant	Qualité insuffisante Alimentation secteur. (alimentation à quai ou générateur)	1. Vérifiez si le câble AC Trop mince et / ou trop long. 2. Vérifiez si le générateur (le cas échéant) travail en cours Eh bien, ou si config uré Gamme de tension d'entrée C'est correct. (UP - - > standard)
	LED verte clignotant	Définir "Solar First" à Priorité de la source de sortie.	Changer de priorité en premier Source de sortie sur l'utilitaire.
Lorsque l'unité est Ouvrir le relais interne Ouverture et fermeture à répétition.	Affichage LCD et LED Lampeggiano	La batterie est déconnectée.	Vérifiez si le câble La batterie est bien connectée.
Le buzzer continue à sonner Play et LED La lumière rouge est allumée.	Code d'erreur 07	Erreur de surcharge. Onduleurs Surcharge 105% et temps Il a expiré.	Réduire la charge de connexion Fermer certains Équipement.
		Si la tension d'entrée photovoltaïque Au - dessus des spécifications, puissance La production va baisser. Dans ce Temps, si la charge connectée Dépasser une puissance de sortie réduite, Cela entraînera une surcharge.	Réduire le nombre de modules Photovoltaïque à grande échelle ou charge Il y a un lien.
	Code de défaut 05	Sortie de court - circuit.	Vérifiez que le câblage est correct Bien connecté et retiré Anomalies de charge.
		Composants internes du convertisseur Température supérieure à 120 °C	Vérifiez si le flux d'air L'appareil est verrouillé ou si La température ambiante est C'est trop élevé.
	Code de défaut 02	Température interne des composants Onduleur supérieur à 100 °C	
	Code de défaut 03	Supplément batterie	Veillez retourner au centre de réparation.
		La tension de la batterie est C'est trop élevé.	Vérifiez les spécifications et Le nombre de batteries Satisfaire aux exigences.
	Code de défaut 01	Défaillance du ventilateur	Remplacez le ventilateur.
	Code d'erreur 06 / 58	Anomalie de sortie (tension) Tension d'onduleur inférieure à 190vac Ou supérieure à 260vac	1. Réduisez la charge de connexion. 2 retour au Centre Réparation
	Code de défaut 08 / 09 / 53 / 57	Défaillance des composants internes	Veillez retourner au centre de réparation.
	Code d'erreur 51	Surintensité ou surtension.	Redémarrez le lecteur si vous obtenez l'erreur suivante
	Code d'erreur 52	La tension du bus est trop basse.	Vérifiez à nouveau, retournez Centre de réparation.
Code d'erreur 55	Tension de sortie déséquilibrée		
Code d'erreur 59	La tension d'entrée PV est Au - delà des spécifications.	Réduire le nombre de modules Série photovoltaïque.	

5.5.2 description de la notification

➤ **Alarme:** LED rouge clignotant, affichage LCD du Code d'alarme, l'inverseur n'est pas entré Mode de défaillance

Indicateur d'alarme

Le Code Avertissement	Événements d'avertissement	Alarme sonore	Lcon clignote
01	Le ventilateur se verrouille dans les cas suivants L'onduleur est allumé	Il envoie des signaux aigus. DIC trois fois par seconde	
02	Température souveraine	Pas un seul	
03	Bartry est surchargé.	Bip une fois par seconde	
04	Batterie faible	Bip une fois par seconde	
07	Lourde charge	Il envoie un signal Un son toutes les 0,5 secondes	
10	Declassamento della potenza di uscita	Il émet un double signal Un son toutes les 3 secondes	
15	Faible puissance photovoltaïque	Il émet un double signal Un son toutes les 3 secondes	
16	Entrée AC élevée (> 280vac) Pendant le démarrage progressif du bus	Pas un seul	
	Équilibrage de batterie	Pas un seul	
	Batterie non connectée	Pas un seul	

5.5.3 Code de référence

Le Code d'information associé s'affiche sur l'écran LCD. Vérifiez l'écran L'inverseur LCD vérifie le fonctionnement.

Le Code	Description
60	Si l'état de la batterie ne permet pas la charge et la décharge après la batterie La communication entre l'onduleur et la batterie a réussi Le Code 60 est affiché pour arrêter la charge et la décharge de la batterie.
61	Interruption des communications • Après avoir connecté la batterie, si le signal de communication n'est pas Si 3 minutes sont détectées, le Buzzer émet un bip. Après Après 10 minutes, l'onduleur cesse de charger et décharger la batterie au lithium. • Interruption de la communication après connexion de l'onduleur et de la batterie Une fois connecté avec succès, le Buzzer sonne immédiatement.
69	Si l'état de la batterie ne permet pas la charge après la communication Succès entre l'onduleur et la batterie, affichage du Code 69 Arrêtez de charger la batterie.
70	Si l'état de la batterie doit être chargé après la communication Connexion réussie entre l'onduleur et la batterie, le Code 70 sera affiché Chargez la batterie.
71	Si l'état de la batterie ne vous permet pas de la décharger après la communication Si la connexion entre l'onduleur et la batterie est réussie, le Code 71 est affiché Pour arrêter la décharge de la batterie.

1 informations sur ce manuel

1.1 Objectif

Ce manuel présente Problème avec cette unité. Lisez attentivement le manuel avant de procéder à l'installation Utiliser et stocker pour référence future.

1.2 Objectif

Ce manuel fournit des informations sur la sécurité et l'installation, et Instrumentation et câblage.

2 consignes de sécurité



Avertissement: ce chapitre contient des informations importantes sur la sécurité et Opérations. Veuillez lire et sauvegarder ce manuel pour référence future.

- Avant d'utiliser l'appareil, lisez à propos de l'appareil, de la batterie et Toutes les sections pertinentes de ce manuel.
- Avertissement:** pour réduire le risque de blessures, Ne chargez que les batteries au plomb rechargeables Cycle profond. D'autres types de batteries peuvent éclater, causant des blessures et des dommages corporels.
- Ne démontez pas l'appareil. Consultez un centre de service qualifié si: Assistance ou réparation. Un remplacement incorrect peut entraîner un risque d'électrocution électrique ou feu.
- Pour réduire le risque d'électrocution, débranchez tous les câbles avant de faire quoi que ce soit Entretien ou nettoyage. éteindre l'appareil ne réduit pas ce risque.
- Attention:** Seule une personne qualifiée peut installer un appareil avec une batterie.
- Ne chargez jamais une batterie gelée.
- Pour que cet onduleur / chargeur fonctionne de manière optimale, suivez les spécifications ci - dessous Choisissez la bonne taille de câble. Il est très important de le faire fonctionner correctement Cet onduleur / chargeur.
- Soyez très prudent lorsque vous utilisez des outils métalliques sur ou à proximité des batteries Esse. Présence d'outils tombant et produisant une étincelle ou Les batteries ou autres composants électriques sont en court - circuit et présentent un risque d'explosion.
- Suivez attentivement la procédure d'installation lorsque vous souhaitez déconnecter le terminal AC ou DC, voir la section installation de ce manuel pour plus de détails.
- Fournit un fusible 150A comme protection contre les surintensités pour l'alimentation de la batterie.
- Instructions pour l'atterrissage - Cet onduleur / chargeur doit être connecté à Système de mise à la terre permanente. Lorsque vous installez cet onduleur, assurez - vous Se conformer aux exigences et réglementations locales.
- Ne jamais court - circuiter la sortie AC et l'entrée DC. Ne pas connecter à l'alimentation Lorsque l'entrée DC est court - circuitée.
- Attention!!! Si l'erreur persiste même après avoir suivi le tableau de solutions ci - dessous En cas de problème, veuillez retourner l'onduleur / chargeur à votre revendeur ou à votre centre de service local Maintenance.

3 Introduction

C'est un onduleur / chargeur multifonctionnel qui combine les fonctions d'un onduleur, d'un chargeur Solaire et chargeur pour un support électrique ininterrompu dans une taille portable. Son grand écran LCD vous permet de configurer des boutons facilement accessibles tels que le courant Charge de la batterie, priorité du chargeur AC / solaire et tension d'entrée acceptable Base pour différentes applications.

3.1 Caractéristiques

- ◆ Onduleur à onde sinusoïdale pure
- ◆ Configurez la plage de tension d'entrée pour les appareils ménagers et les ordinateurs personnels par: Paramètres LCD
- ◆ Le courant de charge de la batterie peut être configuré en fonction de l'application via les paramètres Sur LCD
- ◆ Configurable AC / Solar Charger Priority via l'écran LCD
- ◆ Compatible avec la tension d'alimentation ou la puissance du générateur
- ◆ Redémarrage automatique pendant la récupération du courant alternatif
- ◆ Protection contre les surcharges / surchauffe / court - circuit
- ◆ Conception intelligente du chargeur pour optimiser les performances de la batterie
- ◆ Fonction de démarrage à froid

3.2 Architecture de base du système

La figure ci - dessous montre l'application de base de cet onduleur / chargeur, qui comprend Les appareils suivants doivent également avoir un système d'exploitation complet:

- ◆ Générateur ou utilisateur
- ◆ Modules photovoltaïques

Consultez votre intégrateur système pour en savoir plus sur la base de votre Nécessaire.

Un tel onduleur est capable d'alimenter divers appareils ménagers à la maison ou dans l'environnement, y compris Appareils électriques tels que lampes électriques, ventilateurs, réfrigérateurs et climatiseurs.

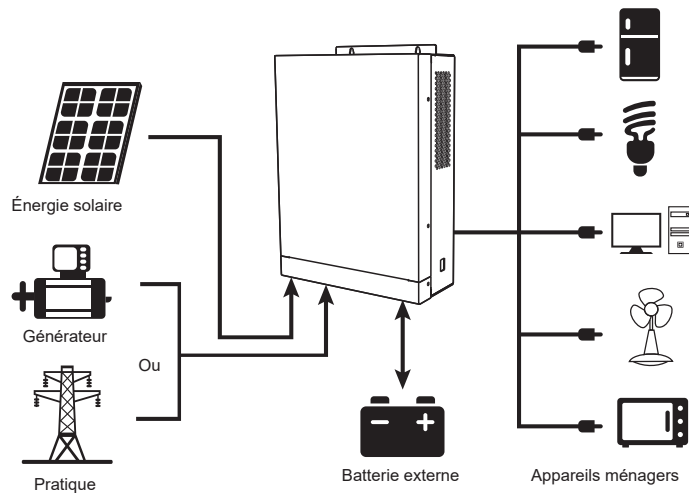

5.5 Description des fonctions et alarmes

5.5.1 Description du défaut

➤ **L'échec:** L'onduleur entre en mode défaut, la lumière LED rouge est toujours allumée L'écran LCD affiche un code d'erreur.

Code de référence du défaut

Le Code L'échec	Événements de défaillance	Icône vers le Haut
01	Le ventilateur est verrouillé lorsque l'onduleur est éteint.	
02	Température trop élevée ou mauvaise connexion NTC.	
03	La tension de la batterie est trop élevée.	
04	La tension de la batterie est trop basse.	
05	Sortie court - circuit ou surchauffe Détectée par les composants du convertisseur interne.	
06	La tension de sortie est trop élevée.	
07	Dépassement de temps de surcharge.	
08	La tension du bus est trop élevée.	
09	Le bus a progressivement échoué à démarrer.	
51	Surintensité ou stress.	
52	La tension du bus est trop basse.	
53	Le démarrage de l'onduleur échoue progressivement.	
55	Les surtensions DC produisent du courant alternatif.	
57	Défaillance du capteur de courant.	
58	La tension de sortie est trop basse.	
59	La tension photovoltaïque est supérieure à la limite.	

※ Quand porter une cravate

À ce stade, lorsque vous atteignez l'intervalle d'égalisation défini (période d'égalisation) Batterie) ou l'égalisation est activée immédiatement et le Contrôleur commence à entrer Équilibre.

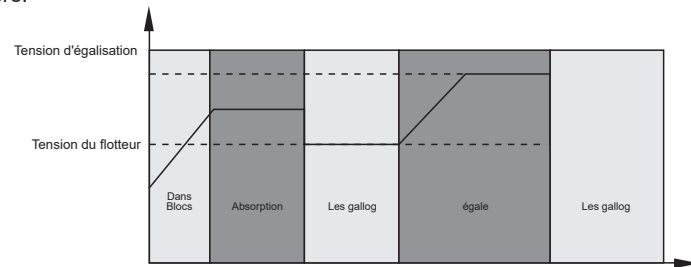

※ Temps de charge et timeout équilibrés

Pendant la phase d'égalisation, le Contrôleur fournit de l'énergie pour charger autant de batteries que possible Jusqu'à ce que la tension de la batterie monte à la tension d'égalisation de la batterie, puis Appliquer une régulation de tension constante pour maintenir la tension de la batterie à Tension d'égalisation de la batterie.

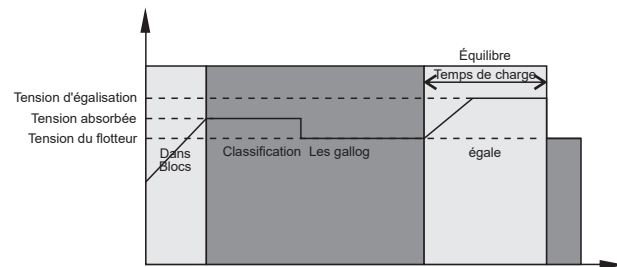

Cependant, lors de la phase d'égalisation, lorsque le temps d'égalisation de la batterie est écoulé La tension de la batterie ne monte pas au point de tension d'égalisation de la batterie, le Contrôleur La charge prolongera le temps d'égalisation de la batterie jusqu'à ce que la tension de la batterie cesse La tension d'égalisation de la batterie sera atteinte. Si la tension de la batterie est inférieure Réglage de la tension d'égalisation de la batterie lors d'une temporisation d'égalisation Une fois la batterie épuisée, le Contrôleur de charge arrête l'égalisation et retourne à la phase de flottaison.

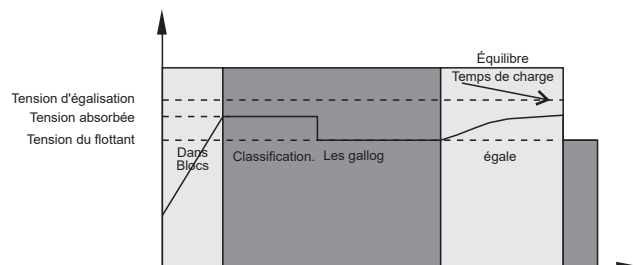

3.3 Aperçu du produit

3.3.1 Panneau arrière

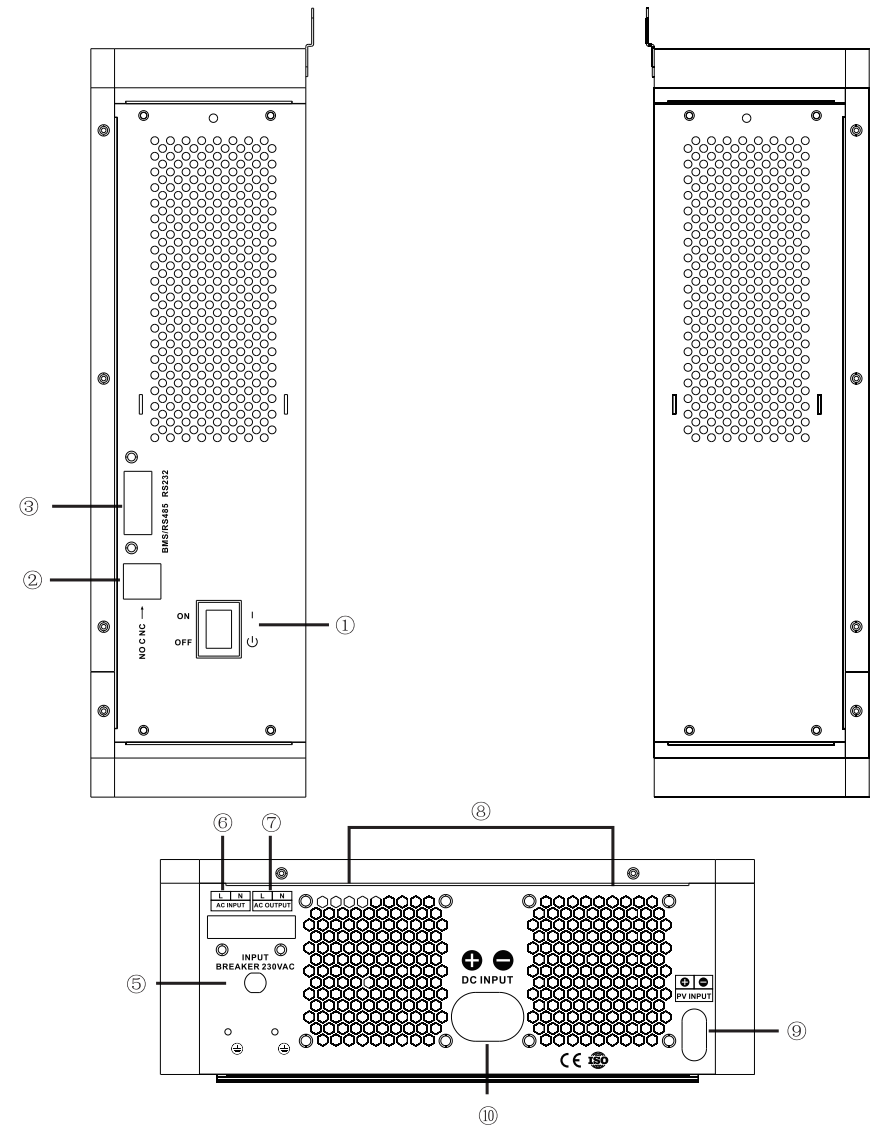

- | | |
|--------------------------------------|------------------------|
| 1..Interrupteur on / off | 6..Entrée d'échange |
| 2.. Contact sec | 7..Sortie AC |
| 3..Port de communication BMS / RS485 | 8..Ventilateur |
| 4..Port de communication RS232 | 9..Entrée PV |
| 5..Interrupteur d'entrée | 10. Entrée de batterie |

3.3.2 Écran LCD

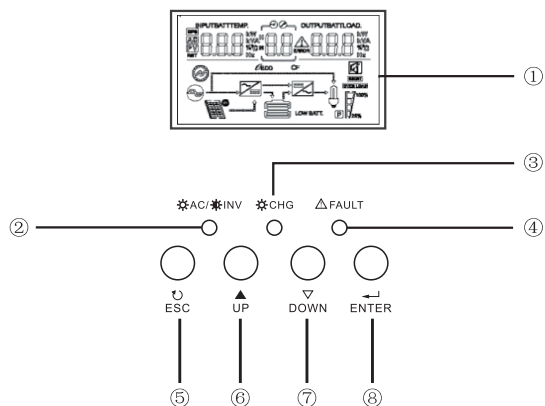

- | | |
|-----------------------------|---------------------|
| 1..... Affichage LCD | 5..... Exportations |
| 2..... Indicateur d'état | 6..... Sue |
| 3..... Indicateur de charge | 7..... Le bas |
| 4..... Indicateur de défaut | 8..... Entrée |

4 Installation

4.1 Inspection hors boîte

Avant l'installation, vérifiez l'appareil. Assurez - vous qu'il n'y a pas de dommages à l'intérieur Emballage:

- ◆ Première saison x 1
- ◆ Manuel de l'utilisateur 1

4.2 Préparation

Avant de tout connecter, retirez les deux vis comme indiqué, retirez le couvercle inférieur En dessous de...

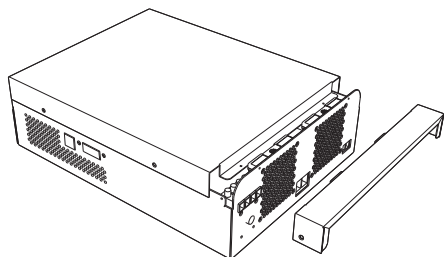

38	Bat Club sous la serrure et la clé	b5U 38 BATT 10%	Si la valeur SOC du BMS est inférieure à la valeur de consigne, Inverseur fermé pour la protection La batterie.
39	Bat SOC à AC	5tG 39 BATT 20%	Lorsque l'onduleur fonctionne en mode Mode de priorité défini sur Batterie, l'onduleur sera forcé de passer L'alimentation principale se recharge lorsque le SOC du BMS est atteint inférieur à la valeur de consigne.
40	Bat Soc passa all'Ac	5tG 40 BATT 95%	Lorsque l'onduleur fonctionne en mode Mode de priorité défini sur Batterie, mode de récupération de l'onduleur Lorsque le SOC du BMS est Au - dessus de la valeur de consigne.
41	Bat redémarre SOC	b5t 41 BATT 50%	Lorsque l'onduleur est allumé, le SOC doit Supérieur à la valeur définie pour Fonctionnalité normale.

Lorsque l'interface de communication BMS / 485 est connectée à l'extérieur, comme indiqué Ci - dessous:

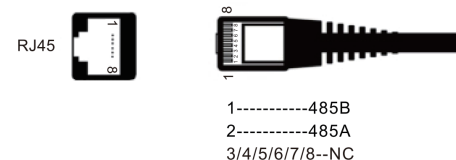

5.4 Description de l'équilibrage de la batterie

La fonction d'égalisation ajoutée au Contrôleur de charge peut inverser l'accumulation des effets chimiques Négatif, comme la stratification, c'est - à - dire lorsque la concentration en acide est plus élevée La partie inférieure de la batterie est plus grande que la partie supérieure. L'équilibre aide également à éliminer Cristaux de sulfate qui peuvent s'accumuler sur la plaque. Si ce n'est pas vérifié, cela Cette condition, appelée sulfatation, réduit la capacité globale de la batterie, il est donc recommandé Pour équilibrer régulièrement la batterie.

※ Appliquer la fonction d'égalisation

Tout d'abord, vous devez être en Affichage à cristaux liquides 30. Vous pouvez ensuite appliquer cette fonctionnalité à votre appareil à l'aide de l'un des outils suivants:

Les méthodes suivantes:

1. L'intervalle d'égalisation est fixé dans le programme 35
2. Equilibrage actif immédiat dans le programme 36

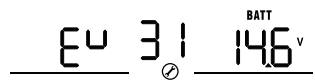
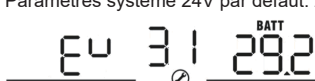
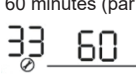
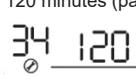
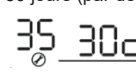
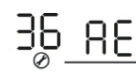
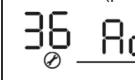
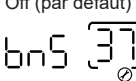
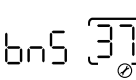
30	égalisation Batterie	égalisation Batterie	Désactiver l'égalisation Batterie (par défaut)
		Si "submergé" ou "défini" est sélectionné dans le programme 05 Par l'utilisateur ", ce programme peut définir	
31	Tension d'égalisation de la batterie	Le paramètre système par défaut est 12V: 14.6v 	
		Paramètres système 24V par défaut: 29.2v 	
		Plage de réglage du mode d'alimentation de 12,5v à 15,5v Système 12V et mode système 24V de 25.0v à 31.5v. L'incrément par tir est égal à 0,1 v.	
33	Le temps de égalisation Batterie	60 minutes (par défaut) 	Plage de réglage de 5 Minutes à 900 minutes. Incréments de 5 par tir Minutes.
34	Timeout batteria equalizzata	120 minutes (par défaut) 	Plage de réglage de 5 Minutes à 900 minutes. Incréments de 5 par tir Minutes.
35	Intervallo di equalizzazione	30 jours (par défaut) 	Réglages allant de 0 à Les incréments par clic pendant 90 jours sont 1 jour.
36	Équilibrage activé Immédiatement	Permettre de 	Désactivé (par défaut) 
		Vous pouvez configurer ce programme si la fonction d'égalisation est activée dans le programme 30. Si vous sélectionnez "activer" dans ce programme, l'égalisation de la batterie est activée immédiatement et la page d'accueil de l'écran LCD affiche "E9", si vous sélectionnez "désactiver", la fonction d'égalisation s'arrête jusqu'à ce que le prochain temps d'égalisation activé arrive, selon les paramètres du programme 35. À ce stade, le "E9" ne s'affiche pas sur la page d'accueil de l'écran LCD	
37	Interrupteur de fonction BMS	Off (par défaut) 	Si vous activez la fonction de communication BMS
			

4.3 Assemblage des unités

Avant de choisir un emplacement d'installation, tenez compte des points suivants:

- ※ Ne pas installer l'onduleur sur les matériaux de construction Inflammable.
- ※ Installé sur une surface robuste
- ※ Installez l'onduleur à la hauteur de la ligne de visée pour Lisez l'écran LCD à tout moment.
- ※ Pour que la circulation d'air se dissipe en douceur Chauffage laissant environ 20 cm d'espace libre Environ 50cm latéralement et au - dessus et au - dessous de l'unité.
- ※ Doit inclure la température ambiante Pour assurer un fonctionnement optimal.
- ※ L'emplacement d'installation recommandé est Collé verticalement au mur.
- ※ Assurez - vous de conserver les autres objets et surfaces Comme illustré, pour assurer Suffisamment de chaleur et d'espace Suffisant pour enlever le fil.

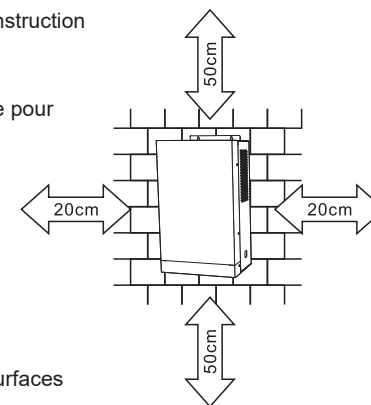

Convient uniquement pour l'installation sur du ciment ou d'autres matériaux Surfaces non combustibles.

Vissez les deux vis pour installer l'appareil.

- 1.2 utilisez le boulon d'expansion M6 * 80mm.

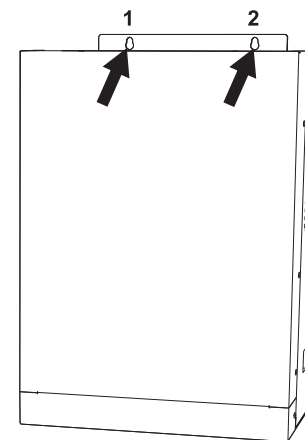

4.4 Connecter la batterie

Attention: Pour assurer la sécurité et le respect de la réglementation, nous exigeons l'installation Dispositif de protection contre les surtensions DC séparé ou dispositif de déconnexion Batteries et onduleurs. Certaines applications peuvent ne pas nécessiter les appareils suivants Déconnectez - vous, mais vous devez toujours installer un protecteur de surtension.

AVERTENZA ! Tout le câblage doit être fait par du personnel Qualifié. **Les terminaux:** Qualifié.

Avertissement! Pour la sécurité et le fonctionnement du système

Efficace, il est important d'utiliser le bon câble

Connexion de la batterie. Pour réduire le risque de blessure, utilisez

Câbles et tailles de bornes recommandées, comme indiqué ci - dessous.

Taille recommandée de la batterie et du câble terminal:







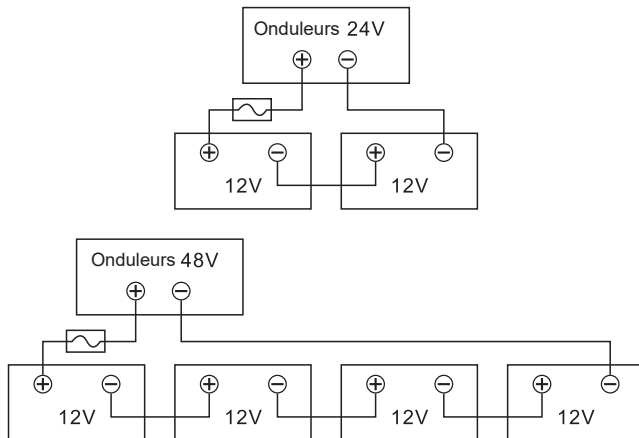

Valeur Nominale Capacité	Typiquement Nombre d'ampères	Batterie Capacité	Taille Threads	Les terminaux			Valeur Le couple
				Cavo (mm ²)	Taille		
					D(mm)	L(mm)	
1KVA/2KVA	44A/88A	100AH	1*6AWG	14	6.4	33.2	2~3 Nm
			2*10AWG	6	6.4	23.8	
3KVA	132A	100AH	1*4AWG	22	6.4	33.2	2~3 Nm
		200AH	2*8AWG	9	6.4	29.2	
5KVA	109A	200AH	1*2AWG	38	6.4	39.2	2~3 Nm
			2*6AWG	28	6.4	33.2	

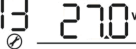
Suivez ces étapes pour la connexion de la batterie:

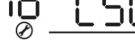
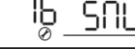
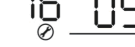
1. Assemblez les bornes annulaires de la batterie selon la taille du câble de la batterie Terminal recommandé.

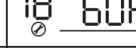

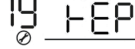
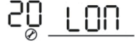

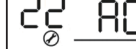
23	Bypass de surcharge: Si activé, l'unité passe Si vous choisissez le mode ligne Vérifier la surcharge Mode batterie.	Désactivé Bypass (paramètres Par défaut) 23 <u>BYE</u>	Activer Bypass 23 <u>BYE</u>
25	Code d'enregistrement L'échec	Enregistrement activé (par défaut) 25 <u>FEN</u>	Désactiver les enregistrements 25 <u>FDS</u>
26	Tension de charge Qualité (tension C.V.)	Système 12V par défaut: 14.1v CU 26 <u>14.1</u> BATT	Paramètres système 24V par défaut: 28.2v CU 26 <u>28.2</u> BATT
		Si vous sélectionnez personnaliser dans le programme 5, vous pouvez Configurer ce programme. La plage de réglage est Modèles de système 12V de 12,5v à 15,5v, 25,0v à 31,5v Pour les modèles de système 24V. Incréments de 0,1v par clic.	
27	Tension de charge Flottant	Le paramètre système par défaut est 12V: 13.5v FLU 27 <u>13.5</u> BATT	Paramètres système 24V par défaut: 27.0v FLU 27 <u>27.0</u> BATT
28	Récupération Paramètres d'usine	Violation: Std 28 <u>OFF</u>	 Std 28 <u>ON</u>
29	Basse tension DC Power off: • Si seulement la batterie Puissance Inverter disponible Éteignez - le. • Si l'énergie photovoltaïque La batterie est Disponible, onduleur Charger la batterie Sortie AC.	12V paramètres système par défaut: 10.5v COU 29 <u>10.5</u> BATT	Si vous avez choisi la personnalisation dans le programme 5, vous pouvez Configurer ce programme. Plage de réglage 10.5v Le modèle de système 12V est 12V, 21.0v à 24.0v est Mode système 24V. Incréments de 0,1v par clic. Cette La basse tension de coupe DC sera fixée à la valeur de consigne, Quel que soit le pourcentage de charge connecté. 24V paramètres système par défaut: 21.0v COU 29 <u>21.0</u> BATT

		Options disponibles pour les modèles 24V:	
		Batterie complètement chargée 	27V (par défaut) 
		Les réglages vont de 24V à 29v. Incréments de 0,5 V par clic.	
16	Priorité de la source Chargeur: Pour configurer Priorité de la source Poursuites	Si l'onduleur / chargeur fonctionne en mode ligne, veille ou défaut, L'alimentation du chargeur peut être programmée comme suit:	
		Priorité aux utilités 	L'électricité sera facturée par Priorité à la batterie. L'énergie solaire va charger la batterie Seulement quand il n'y a pas d'électricité Disponible.
		D'abord l'énergie solaire 	L'énergie solaire va charger la batterie La première priorité. Utilités charge uniquement les batteries Quand l'énergie solaire n'est pas Disponible.
		Énergie solaire et utilités (par défaut) 	L'énergie solaire et les services publics chargeront les batteries en même temps.
		Uniquement solaire 	L'energia solare sarà l'unica fonte di ricarica, indipendentemente dalla disponibilità o meno di un'utenza.
		Si cet onduleur / chargeur fonctionne en mode batterie, Seule l'énergie solaire peut charger la batterie Si la batterie est disponible et suffisamment chargée, elle la rechargera.	
18	Contrôle d'alarme	L'alarme est activée (paramètres par défaut) 	Alarme fermée 
19	Retour automatique Vers l'écran Afficher Non - exécution	Retour à Affichage par défaut (par défaut) 	Si sélectionné, indépendant Comment changer de l'utilisateur L'écran d'affichage, reviendra Accès automatique à l'écran Affichage par défaut (Voltage Tension d'entrée / sortie) Aucun bouton n'est pressé Dure 1 minute.
		Rester sur le dernier écran 	Si elle est cochée, l'affichage reste à jour sur l'écran que l'utilisateur a finalement commuté.
20	Surveillance Lumière de fond	Rétroéclairage activé (par défaut) 	Désactiver le rétroéclairage 
22	Il envoie un signal Acoustique quand Les principales sources sont Faire une interruption	Alarme activée (par défaut) 	Alarme fermée 

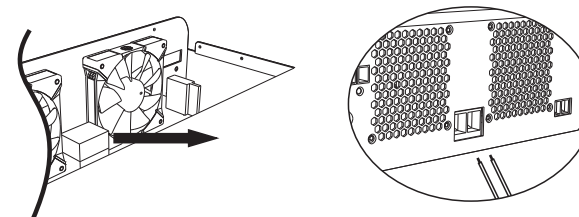
2. Branchez le cordon de batterie à plat dans le connecteur de batterie de l'onduleur et assurez - vous Serrage du boulon avec un couple de 2 nm dans le sens horaire, assurant une polarité de Inverseur / chargeur correctement connecté, fil serré Solidement fixé aux bornes de la batterie.



	Avertissement: Danger de choc électrique En raison de la haute pression, il faut être prudent lors de l'installation Batterie en série.
	Attention! Assurez - vous que le pôle positif (+) doit être connecté au pôle positif (+ ") et le pôle négatif (-) doit être connecté au pôle négatif (-") avant d'effectuer la connexion CC finale ou de fermer le disjoncteur / sectionneur CC.

4.5 Connexion entrée - sortie AC

ATTENTION! Avant de connecter l'onduleur à l'alimentation secteur, installez Interrupteur séparé entre l'onduleur et l'alimentation secteur. Ainsi l'onduleur Déconnexion possible pendant la maintenance et protection complète contre les surintensités Entrée AC.

Les spécifications recommandées pour les interrupteurs sont 25 a pour les systèmes 12 V et 32 a pour les systèmes 24 v.

Attention! Il y a deux bornes de câblage étiquetées "I n'e'out". Pas connecté Les connecteurs d'entrée et de sortie sont incorrects.

Attention! Tout câblage doit être effectué par une personne qualifiée.

Attention! Ceci est important pour un fonctionnement sûr et efficace du système, Connecter l'entrée AC avec un câble approprié AC. Pour réduire le risque de blessure, utilisez un câble de la bonne taille recommandée, par exemple Ci - dessous.

Exigences de câble recommandées pour les câbles AC

Capacité nominale	Calibre	Valeur de torsion
1KVA	16AWG	0.5~0.6Nm
2KVA	14AWG	0.8~1.0Nm
3KVA	12AWG	1.2~1.6Nm
5KVA	8AWG	1.4~1.6Nm

Veillez suivre les étapes ci - dessous pour obtenir une connexion d'entrée / sortie AC

1. Assurez - vous d'activer le sectionneur avant de connecter l'entrée / sortie AC Ou un protecteur CC.
2. Retirez la gaine isolante de 10 mm des six fils. Raccourcissez le fil de phase Neutre N3 MM.

3. Insérez le fil d'entrée AC selon la polarité indiquée sur la plaque de borne et serrez la vis de serrage. Assurez - vous de connecter le conducteur de protection PE en premier(⊕).

- ⊕ → Terre (jaune - Vert)
- L → Lignes (marron ou noir)
- N → Neutre (bleu)

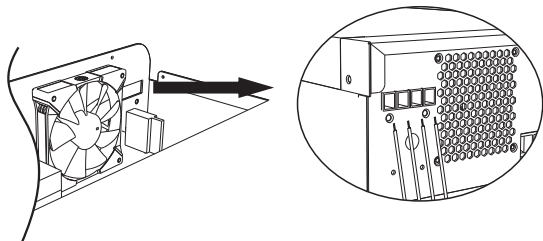

Attention: Assurez - vous que vous avez débranché le courant alternatif avant d'essayer de le connecter à l'appareil.

4. Assurez - vous que les fils sont bien connectés.

Attention: Pour redémarrer des appareils tels que le climatiseur, vous devez au moins 2 ~ 3 minutes, car vous avez besoin de suffisamment de temps pour équilibrer le gaz réfrigérant À l'intérieur du circuit. En cas de panne de courant et de récupération dans un court laps de temps, vous Causer des dommages aux appareils connectés. Pour éviter de tels dommages, avant l'installation Vérifiez que la climatisation est équipée d'une fonction de retard. Sinon, l'onduleur / Le chargeur activera et interrompra la sortie pour la protection en cas de surcharge Mais parfois, il peut encore causer des dommages internes à la climatisation.

4.6 Connexion photovoltaïque

Connexion photovoltaïque (uniquement pour les modèles avec chargeur solaire)

Attention: Installez un interrupteur séparément avant de connecter le module photovoltaïque Circuit continu entre l'onduleur et le module.

Avertissement! Tout câblage doit être effectué par une personne qualifiée.

Avertissement! Important pour un fonctionnement sûr et efficace du système

Connectez le module photovoltaïque avec un câble approprié. Pour réduire le risque de blessures, Utilisez un câble de taille appropriée, comme indiqué ci - dessous.

Courant typique	Calibre	Valeur de couple
10A	12AWG	1.4~1.6Nm

Sélection de modules photovoltaïques:

Lorsque vous choisissez le bon module photovoltaïque, vous devez tenir compte des exigences suivantes:

La tension en circuit ouvert (VOC) des modules photovoltaïques ne doit pas dépasser la tension en circuit ouvert

Valeur maximale du champ photovoltaïque de l'onduleur. La tension d'alimentation maximale du module photovoltaïque doit:

Plage de tension d'accès optimale à proximité de l'onduleur pour obtenir le meilleur

Spectacle Si les modules photovoltaïques ne répondent pas à cette exigence, vous devez connecter plus

Modules photovoltaïques en série.

06	Redémarrage automatique Situation de surcharge	Le redémarrage est désactivé (par défaut) 06 LtD	Activer le redémarrage 06 L+E
07	Redémarrage automatique Situation de surchauffe Température	Le redémarrage est désactivé (par défaut) 07 LtD	Activer le redémarrage 07 L+E
08	Fonction eco: Fermeture du système Temporairement Lorsque la charge est faible En mode batterie.	Désactivé (par défaut) ECO 08 SdS	
		Évaluation ECO 08 SEN	
09	Fréquence de sortie	50hz (par défaut) 09 50 _{Hz}	60Hz 09 60 _{Hz}
10	Tension de sortie	220V 10 220 _v	230V (predefinito) 10 230 _v
		240V 10 240 _v	
11	Courant de charge Nombre maximal d'utilisateurs Note: si la valeur Configurer dans le programme 02 moins que Programme 11, onduleur Le courant sera appliqué Charge de programme 02 Pour chargeur utilisateur.	30A (par défaut) 11 30A	La plage de réglage est 2a, puis 10A au courant Quantité maximale de charge en courant alternatif.
12	Impostazione del ritorno del punto di tensione alla fonte di alimentazione quando si seleziona "SBUpriority" nel programma 01.	Opzioni disponibili nel modello di sistema a 12V:	
		11.5V (valore predefinito) 12 BATT 11.5 _v	L'intervallo di impostazione va da 11V a 12.5V. L'incremento di ciascun clic è di 0.5V.
		Opzioni disponibili nel modello di sistema a 24V:	
		23.0V (valore predefinito) 12 BATT 23.0 _v	L'intervallo di impostazione va da 22V a 25.5V Incremento di ogni scatto è di 0.5V.
13	Paramètres de point Mode de tension La batterie quand vous Sélectionnez "sbupriority" Dans le programme 01.	Options disponibles dans les modèles de système 12V:	
		La batterie est pleine Prix demandé 13 BATT FUL	13.5v (par défaut) 13 BATT 13.5 _v
		Les réglages vont de 12V à 14.5v. Incréments de 0,5 V par clic.	

5.3 Paramètres LCD

Après avoir appuyé et maintenu le bouton enter enfoncé pendant 3 secondes, l'appareil passe dans le mode suivant Paramètres. Appuyez sur le bouton haut ou bas pour sélectionner le programme de configuration. E
Ensuite, appuyez sur le bouton "Enter" pour confirmer la sélection ou la sortie du bouton ESC.

Paramètres du programme:

Programme	Description	Options optionnelles	
00	Mode de sortie Environnement	S'échapper 00 ESC	
01	Priorité de la source de sortie: Priorité de configuration Puissance Coûts supplémentaires	Priorité aux utilités (par défaut) 01 USB	Les services publics alimenteront la charge La première priorité. Énergie solaire La batterie alimentera la charge Seulement quand il n'y a pas d'électricité Disponible
		Priorité solaire 01 SUB	L'énergie solaire est Faites du chargement la première priorité. Voir Pas assez d'énergie solaire Alimentation pour toutes les charges Une fois connecté, Utility Energy fournira Énergie sous charge En même temps
		Secteurs opérationnels prioritaires 01 SBU	L'énergie solaire est Faites du chargement la première priorité. Voir Pas assez d'énergie solaire Alimentation pour toutes les charges Connectivité, énergie de la batterie Fournir de l'énergie à la charge En même temps. Pratique Fournir de l'énergie uniquement à la charge Lorsque la tension de la batterie Baisse de basse tension Avertissement ou à venir Programme 12.
02	Courant de charge maximal: Configurer actuellement Charge électrique totale Pour chargeur solaire et Praticité. (courant de charge maximal = Courant de charge utilitaire + courant de charge solaire)	60A (par défaut) 02 60^	La plage de réglage est Courant de charge 10A Crédit maximum par personne Cliquez sur 10A.
03	Gamme de tension Entrée d'échange	Électroménager (par défaut) 03 APL	Si sélectionné, la portée Tension d'entrée acceptable Le courant alternatif sera dans la gamme 90 - 280vac
		UPS 03 UPS	Si sélectionné, la portée La tension d'entrée AC acceptable est À moins de 170 - 280vac
05	Type de batterie	AGM (Non - exécution) 05 AGM	Inondation 05 FLd
		Défini par l'utilisateur 05 USE	Si vous sélectionnez "définition de l'utilisateur" Tension de charge de la batterie et Basse tension de coupure DC Peut être configuré Programmes 26, 27 et 29.

Modèle	1012EMH	2012EMH	3024EMH	5048EMH
Méthode de charge photovoltaïque	MPPT	MPPT	MPPT	MPPT
Puissance d'entrée PV Max	1000W	1600W	3000W	5000W
Surveillance du site Point de puissance maximum	30~450Vdc	40~500Vdc	40~500Vdc	40~500Vdc
Tension d'entrée PV Max	300~400Vdc	300~400Vdc	300~400Vdc	300~400Vdc
Une meilleure tension	400Vdc	500Vdc	500Vdc	500Vdc
Charge photovoltaïque maximale Actuellement	60A	100A	100A	80A
CHARGE MAX AC Actuellement	60A	60A	60A	60A
Exactitude maximale	80A	100A	100A	100A

Connexion par câble pour modules photovoltaïques

Veillez suivre les étapes ci - dessous pour la connexion des modules photovoltaïques:

- 1.Retirer le manchon isolant de 10 mm du fil Positif et négatif.
- 2.Extrémités conseillées pour couvrir les lacets en ligne Inspection positive et négative avec un outil de sertissage approprié
- 3.Fixer le couvercle du câble à l'onduleur avec les vis fournies Dans le tableau ci - dessous.

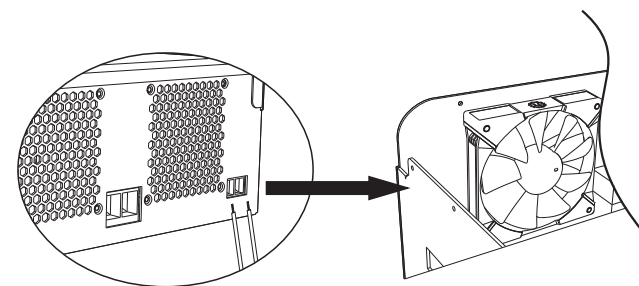
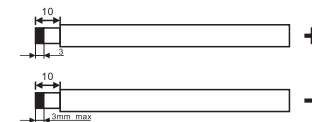

4. Vérifiez que la polarité du câble du module photovoltaïque et du connecteur d'entrée photovoltaïque est correcte. Et puis, Connectez le pôle positif (+) du câble de connexion au pôle positif (+) du connecteur de connexion Entrée PV. Connectez le pôle négatif (-) du câble de connexion à Connecteur d'entrée PV. Serrez les deux fils dans le sens horaire. Outils recommandés: Tournevis mot de 4 mm.

4.7 Assemblage final

Une fois tous les câbles connectés, vissez les deux vis et remettez - les dans le couvercle inférieur
Comme le montre l'image ci - dessous.



5 Opérations

5.1 On / off

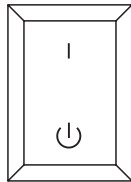

Une fois l'appareil correctement installé et la batterie bien connectée, il suffit
Appuyez sur l'interrupteur marche / arrêt (situé sur le bouton du boîtier) pour allumer l'appareil.

5.1.1 Phase de démarrage

Connecter une batterie conforme (la tension de la batterie doit être supérieure à 23v) ou en courant alternatif (AC)
La plage d'entrée appropriée doit être confirmée en fonction du mode de sortie) afin que vous puissiez
Démarrer l'onduleur.

➤ Puissance ouverte

Allumez l'alimentation AC normale, appuyez sur l'interrupteur et le système s'allume automatiquement.
Si vous définissez la priorité d'alimentation de sortie AC, après un certain temps d'attente, le panneau
Le mode AC s'affiche, indiquant que la machine est allumée correctement, puis entre
Le mode AC.





➤ Démarrer la batterie

Connectez la batterie, appuyez sur le bouton d'alimentation pour établir l'alimentation
Travail.



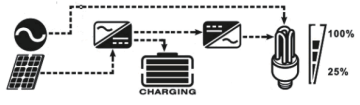
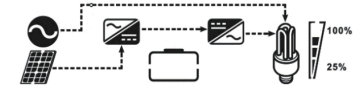

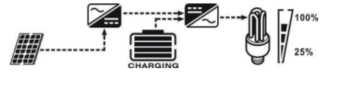
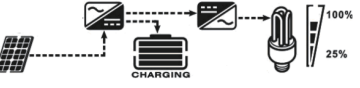



Le système s'ouvre automatiquement, après un certain temps d'attente, le panneau affiche
Le mode batterie indique que la machine est allumée correctement, puis elle entrera
Mode batterie.

5.1.2 Étapes d'arrêt

Lorsque le système est en mode batterie ou en mode de sortie AC, appuyez à nouveau sur
Interrupteur, le système s'éteint.

Mode ligne	<p>Cette unité fournira Puissance de sortie à partir de Le réseau électrique ne se charge pas Même les batteries Mode ligne.</p>	<p>Si la préférence est donnée à "Solar First" L'énergie solaire ne suffit pas à fournir La charge, l'énergie solaire et les services publics fourniront Charger la batterie en même temps Le temps.</p>  <p>Si la préférence est donnée à "Solar First" La source de sortie et la batterie n'ont pas L'énergie solaire et les services publics fourniront La charge.</p>  <p>Energia da Utilities Inc. BYPASS</p> 
Mode batterie	<p>L'unité fournira de l'électricité Sortie de la batterie, et Élevage Production d'électricité photovoltaïque.</p>	<p>Batterie et alimentation photovoltaïque.</p>  <p>L'énergie photovoltaïque sera Charger la batterie en même temps.</p>  <p>Alimenté uniquement par batterie.</p> 
Mode sans batterie	<p>Cet équipement fournira Puissance de sortie À partir de la puissance Production d'électricité photovoltaïque.</p>	

Description du mode de fonctionnement

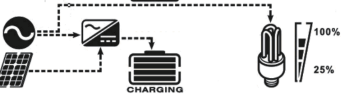
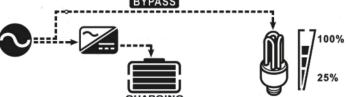
Mode de fonctionnement	Description	Affichage à cristaux liquides
Mode veille Note: * Mode veille: Inverter pas encore Ouvert, mais dans ce À ce stade, l'onduleur peut Charge de la batterie Il n'y a pas de sortie AC.	Sortie non fournie De l'unité, mais peut encore Chargez la batterie.	Recharge avec électricité et photovoltaïque. 
		Recharger l'utilitaire 
		Charge photovoltaïque. 
		Pas de frais 
Mode de défaillance Notes: * Mode de défaillance: Provoque une erreur Erreur interne Circuit ou motif externe En raison de la température trop élevée, Court - circuit de sortie; et Attendez un peu!	Énergie photovoltaïque et Les utilitaires peuvent charger La batterie.	Recharge avec électricité et photovoltaïque. 
		Recharger l'utilitaire 
		Charge photovoltaïque. 
		Il n'y a pas de frais. 
Mode ligne	L'unité fournira de l'électricité Sortie réseau Électricité. Il sera chargé Même les batteries Mode ligne.	Recharge avec électricité et photovoltaïque. 
		Charges pour les services publics. 

5.2 Panneau d'opération et d'affichage

Le panneau actions et affichage illustré ci - dessous se trouve sur le panneau L'avant de l'onduleur. Comprend trois voyants lumineux, quatre touches de fonction et un écran LCD indiquant l'état Informations sur l'énergie de fonctionnement et d'entrée / sortie.

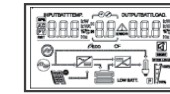

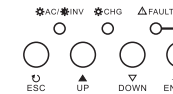

Affichage à cristaux liquides



Indicateur LED

Clé de fonction

Affichage LED

Affichage LED		Informations	
	Cap - Vert	Accès aux entités	La sortie est alimentée par un utilitaire en mode ligne.
		Clignotant	La sortie est alimentée par batterie ou photovoltaïque en mode batterie.
	Verde	Accès aux entités	La batterie est complètement chargée.
		Clignotant	La batterie est en charge.
	Rosso	Accès aux entités	L'onduleur a échoué.
		Clignotant	Une situation d'avertissement se produit dans l'onduleur.

Clé de fonction

Bouton de fonction	Description
ESC	Quitter le mode de configuration
UP	Passer à la sélection précédente
DOWN	Passer à la sélection suivante
ENTER	Confirmez la sélection ou entrez dans le mode de configuration en mode de configuration

Affichage à cristaux liquides

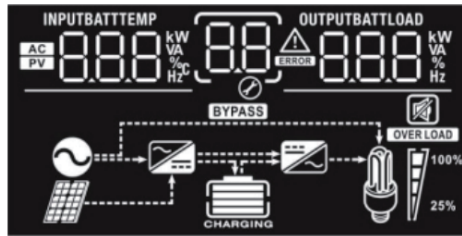





Icônes	Description des fonctions
Entrez les informations source	
	Représente l'entrée AC.
	Il représente l'entrée photovoltaïque.
	Indique la tension d'entrée, la fréquence d'entrée, la tension photovoltaïque, Courant du chargeur. Alimentation du chargeur, tension de la batterie.
Configurateur et informations sur les pannes	
	Indique le programme de configuration.
	Indication des codes d'avertissement et d'erreur
	Avertissement: Le Code d'avertissement clignote
	échec: Code d'erreur éclairage
Information sur l'output	
	Indique la tension de sortie, la fréquence de sortie, le pourcentage de charge, Charge va, charge en watts et courant de décharge.
Informations sur la batterie	
	Indique un niveau de batterie compris entre 0 - 24%, 25 - 49%, 50 - 74% et 75 - 100% État de charge en mode batterie et en mode ligne.

Charge (Watts)	<p>Lorsque la charge est inférieure à 1 kW, la charge est en W Xxxw sera rendu comme dans l'image ci - dessous.</p> <p>Lorsque la charge est supérieure à 1 kW (21 kW) La charge (en w) sera x.xkw comme indiqué dans la figure ci - dessous.</p>
Tension / courant de la batterie Décharge DC	<p>Tension de la batterie = 25,5 V, courant Décharge = 1A</p>
Version principale en cours de vérification Processeur central	<p>Version principale de CPU 00014.04</p>
Configurer l'affichage Succès de la communication BMS	<p>Le côté gauche affiche la température de la batterie Le côté droit montre la capacité du lithium Batteries au lithium.</p> <p>Le courant d'entrée de la batterie au lithium est Affiché à gauche, courant de sortie La puissance de la batterie au lithium est affichée sur le côté Correct</p>

Tension et tension de sortie de la batterie	<p>Tension de la batterie = 25.5v Sortie = 230v</p>
Fréquence de sortie	<p>Fréquence de sortie = 50hz</p>
Pourcentage de charge	<p>Pourcentage de charge = 70%</p>
Charge (va)	<p>Lorsque la charge connectée est inférieure à 1 kVA La charge dans va sera xxxva comme illustré En dessous de...</p> <p>Lorsque la charge est supérieure à 1 kVA (≥ 1 kVA), Une charge en va affichera x.xkva comme suit: Illustré.</p>



En mode AC, il affichera l'état de charge de la batterie				
Statut	Tension de la batterie	Affichage à cristaux liquides		
Constante Constante Modèle actuel / Mode de tension	< 2V / batterie	Les quatre barres clignoteront à leur tour.		
	2 ~ 2.083v / batterie	La barre du Bas va continuer, les trois autres vont continuer Ils clignent des yeux à tour de rôle.		
	2083 ~ 2167v / batterie	Deux bars inférieurs s'allumeront et deux autres s'allumeront Le diagramme à barres clignotera à son tour.		
	> 2167 volts / batterie	Trois bars inférieurs s'allumeront, bar Le supérieur flashera.		
Mode flottant. La batterie est Entièrement chargé.		Il y aura quatre bars.		
En mode batterie, il affichera la capacité de la batterie.				
Pourcentage de charge	Tension de la batterie	Affichage à cristaux liquides		
Charge > 50%	< 1.85v / batterie			
	1.85v / batterie ~ 1933v / batterie			
	1.933v / batterie ~ 2.017v / batterie			
	> 2.017v / batterie			
Charge > 50%	< 1892v / batterie			
	1.892v / batterie ~ 1.975v / batterie			
	1.975v / batterie ~ 2.058v / batterie			
	> 2058v / batterie			
Informations sur la charge				
	Indique une surcharge.			
	Indique les niveaux de charge 0 - 24%, 25 - 49%, 50 - 74% et 75 - 100%.			
	0%~24%	25%~49%	50%~74%	75%~100%

Informations sur le fonctionnement du mode	
	Indique que l'appareil est connecté à une source d'alimentation.
	Représente la connexion du dispositif au panneau photovoltaïque.
BYPASS	Indique que la charge est alimentée par l'électricité.
	Indique que le circuit chargeur utilitaire fonctionne.
	Indique que le circuit onduleur DC / AC fonctionne.
Fonctionnement silencieux	
	Indique que l'alarme de l'unité est désactivée.

Afficher les paramètres

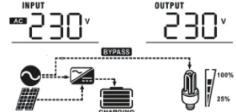
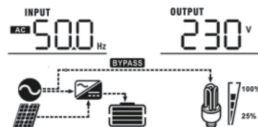
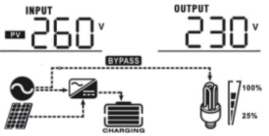
Appuyez sur le bouton "haut" ou "bas" et les informations d'affichage LCD basculeront à leur tour. Cette Les informations sélectionnables sont commutées en fonction de la tension d'entrée de commande, de la fréquence Entrée, tension photovoltaïque, courant de charge, tension de la batterie de puissance, tension de sortie, Fréquence de sortie, pourcentage de charge, Watts de charge, va de charge, Watts de charge et courant Téléchargement DC, version CPU principale.

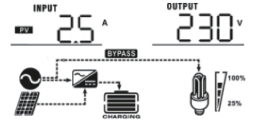
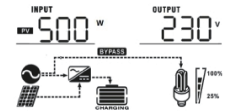
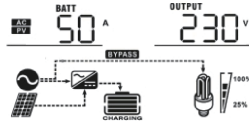
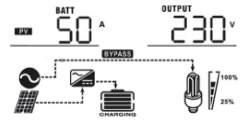
Informations optionnelles	Affichage à cristaux liquides
Tension d'entrée / sortie (Écran d'affichage par défaut)	Tension d'entrée = 230v, tension de sortie = 230v 
Fréquence d'entrée	Fréquence d'entrée = 50hz 
Tension photovoltaïque	Tension PV = 260v 

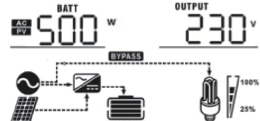
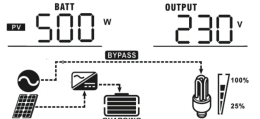
	Correction PV = 2,5 a 
Énergie photovoltaïque	Potenza photovoltaïque = 500W 
Courant de charge	Courant de charge AC et PV = 50A  Courant de charge photovoltaïque = 50A  Courant de charge AC = 50A 
Puissance de charge	Puissance de charge AC et photovoltaïque = 500W  Puissance de charge photovoltaïque = 500W  Puissance de charge AC = 500W 